

# ソニート R-911

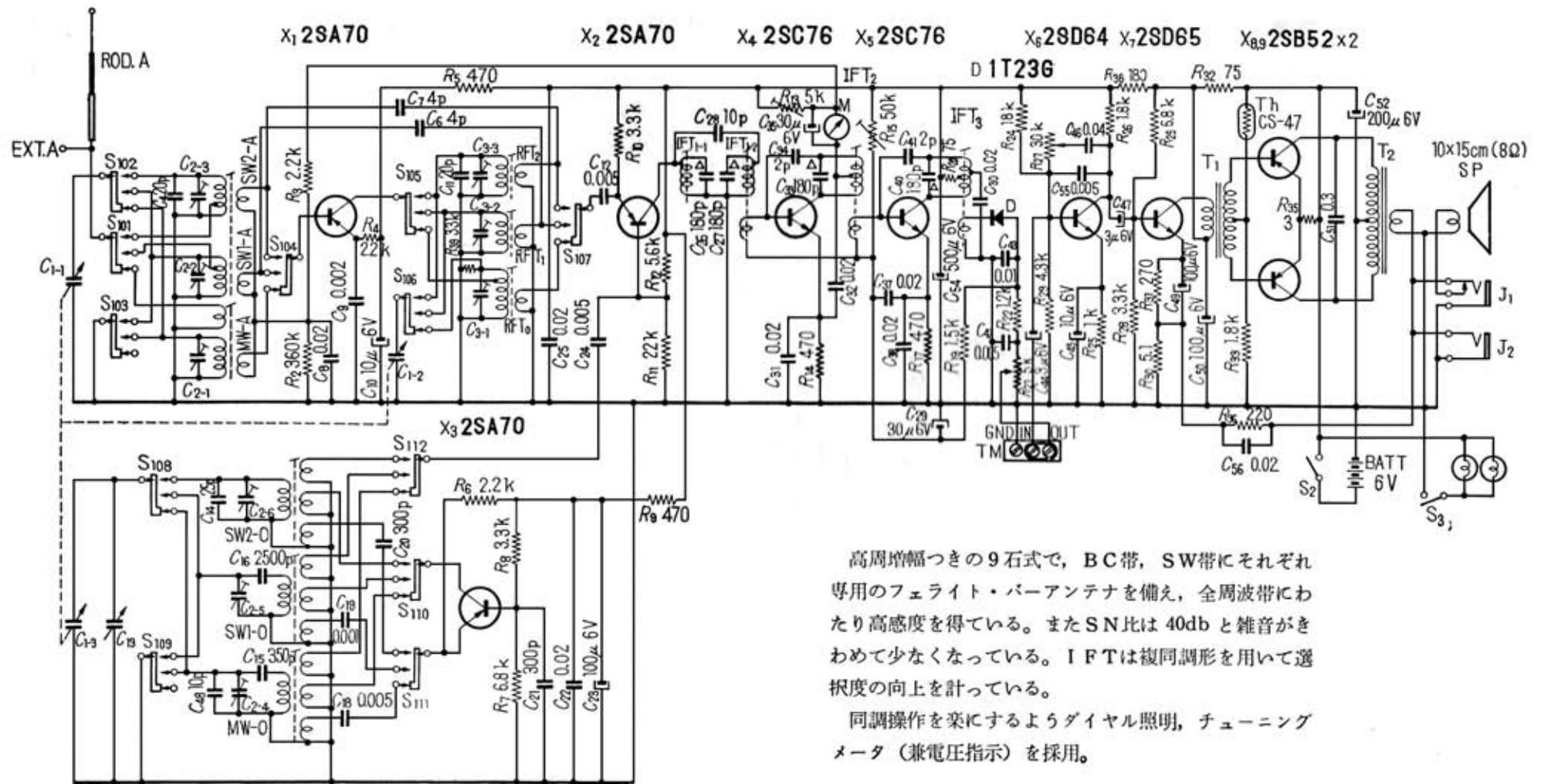

高周増幅つきの9石式で、BC帯、SW帯にそれぞれ専用のフェライト・バーアンテナを備え、全周波帯にわたり高感度を得ている。またSN比は40dbと雑音がきわめて少なくなっている。IFTは複同調形を用いて選択度の向上を計っている。

同調操作を楽にするようダイヤル照明、チューニングメータ(兼電圧指示)を採用。

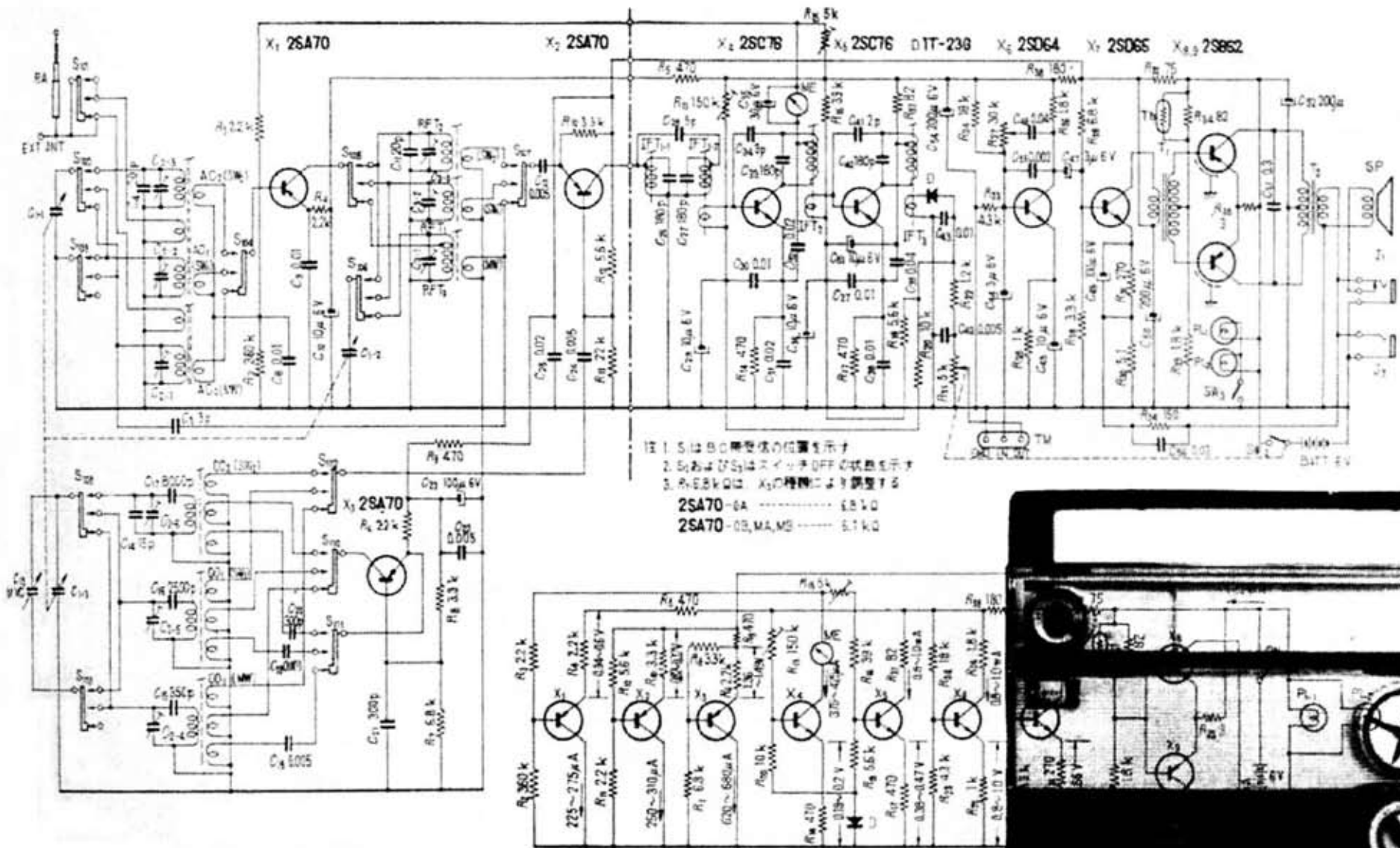

# ソニーTR-911

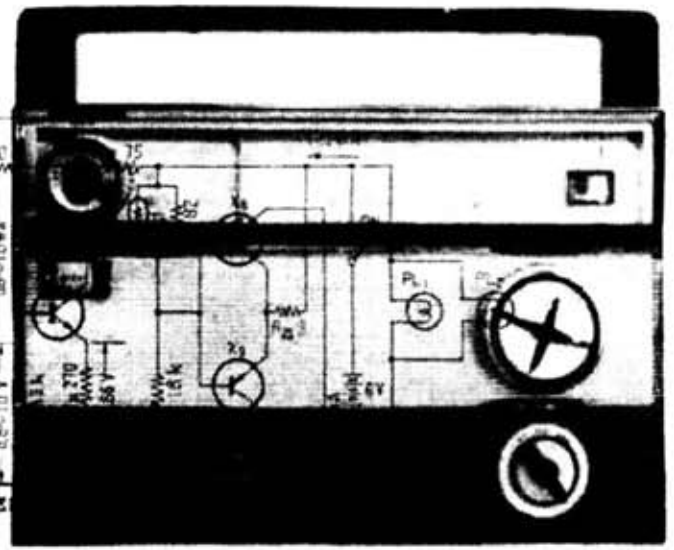



# SONY TR-911

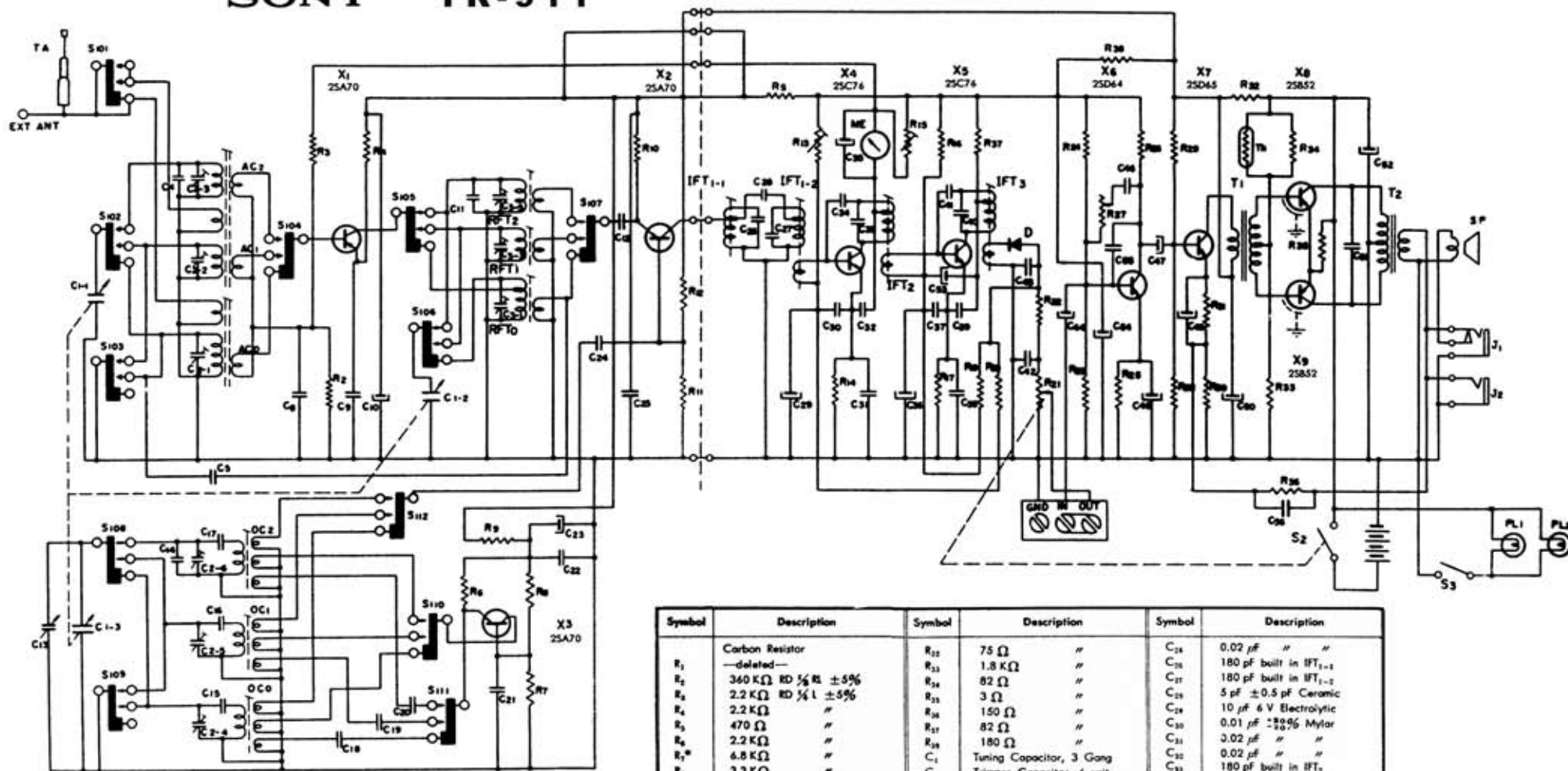

Symbol	Description	Symbol	Description	Symbol	Description
R <sub>1</sub>	Carbon Resistor	R <sub>22</sub>	75 Ω	C <sub>25</sub>	0.02 μf
R <sub>2</sub>	—deleted—	R <sub>23</sub>	1.8 KΩ	C <sub>26</sub>	180 pF built in IFT <sub>1-1</sub>
R <sub>3</sub>	360 KΩ RD ½ l ±5%	R <sub>24</sub>	82 Ω	C <sub>27</sub>	180 pF built in IFT <sub>1-2</sub>
R <sub>4</sub>	2.2 KΩ RD ½ l ±5%	R <sub>25</sub>	3 Ω	C <sub>28</sub>	5 pF ±0.5 pF Ceramic
R <sub>5</sub>	2.2 KΩ	R <sub>26</sub>	150 Ω	C <sub>29</sub>	10 μf 6 V Electrolytic
R <sub>6</sub>	470 Ω	R <sub>27</sub>	82 Ω	C <sub>30</sub>	0.01 μf ±20% Mylar
R <sub>7</sub>	2.2 KΩ	R <sub>28</sub>	180 Ω	C <sub>31</sub>	3.02 μf
R <sub>8</sub>	6.8 KΩ	C <sub>1</sub>	Tuning Capacitor, 3 Gang	C <sub>32</sub>	0.02 μf
R <sub>9</sub>	3.3 KΩ	C <sub>2</sub>	Trimmer Capacitor, 6 unit	C <sub>33</sub>	180 pF built in IFT <sub>2</sub>
R <sub>10</sub>	470 Ω	C <sub>3</sub>	Trimmer Capacitor, 3 unit	C <sub>34</sub>	3 pF ±0.5 pF Ceramic
R <sub>11</sub>	3.3 KΩ	C <sub>4</sub>	Capacitor	C <sub>35</sub>	30 μf 6 V Electrolytic
R <sub>12</sub>	22 KΩ	C <sub>5</sub>	20 pF ±10% Ceramic	C <sub>36</sub>	10 μf 6 V
R <sub>13</sub>	5.6 KΩ	C <sub>6</sub>	3 pF ±0.5 pF	C <sub>37</sub>	0.01 μf ±20% Mylar
R <sub>14</sub>	150 KΩ Adjustable Resistor	C <sub>7</sub>	—deleted—	C <sub>38</sub>	0.01 μf
R <sub>15</sub>	470 Ω RD ½ l ±5%	C <sub>8</sub>	—deleted—	C <sub>39</sub>	0.04 μf
R <sub>16</sub>	5 KΩ Adjustable Resistor	C <sub>9</sub>	0.01 μf ±20% Ceramic	C <sub>40</sub>	180 pF built in IFT <sub>3</sub>
R <sub>17</sub>	39 KΩ RD ½ l ±5%	C <sub>10</sub>	0.01 μf ±20% Ceramic	C <sub>41</sub>	2 pF ±0.5 pF Ceramic
R <sub>18</sub>	470 Ω RD ½ l ±5%	C <sub>11</sub>	10 μf 6 V Electrolytic	C <sub>42</sub>	0.005 μf ±20% Mylar
R <sub>19</sub>	—deleted—	C <sub>12</sub>	20 pF ±10% Ceramic	C <sub>43</sub>	0.01 μf
R <sub>20</sub>	5.6 KΩ RD ½ l ±5%	C <sub>13</sub>	0.005 μf ±20%	C <sub>44</sub>	3 μf 6 V Electrolytic
R <sub>21</sub>	10 KΩ	C <sub>14</sub>	Fine Tuning Capacitor	C <sub>45</sub>	10 μf 6 V
R <sub>22</sub>	Volume Control 5 KΩ Idual type	C <sub>15</sub>	15 pF ±10% Ceramic	C <sub>46</sub>	0.04 μf ±20% Mylar
R <sub>23</sub>	1.2 KΩ RD ½ l ±5%	C <sub>16</sub>	350 pF ±5% Styrol	C <sub>47</sub>	3 μf 6 V Electrolytic
R <sub>24</sub>	4.3 KΩ	C <sub>17</sub>	2500 pF	C <sub>48</sub>	—deleted—
R <sub>25</sub>	18 KΩ RD ½ l ±5%	C <sub>18</sub>	8000 pf	C <sub>49</sub>	100 μf 6 V
R <sub>26</sub>	1 KΩ	C <sub>19</sub>	0.005 μf ±20% Mylar	C <sub>50</sub>	200 μf 6 V
R <sub>27</sub>	1.8 KΩ	C <sub>20</sub>	0.001 μf	C <sub>51</sub>	0.3 μf 100 V MP
R <sub>28</sub>	Tone Control 30 KΩ Idual type	C <sub>21</sub>	300 pF ±5% Styrol	C <sub>52</sub>	200 μf 6 V Electrolytic
R <sub>29</sub>	3.3 KΩ RD ½ l ±5%	C <sub>22</sub>	300 pF	C <sub>53</sub>	10 μf 6 V
R <sub>30</sub>	6.8 KΩ	C <sub>23</sub>	0.005 μf ±20% Ceramic	C <sub>54</sub>	200 μf 6 V
R <sub>31</sub>	5.1 Ω	C <sub>24</sub>	100 μf 6 V Electrolytic	C <sub>55</sub>	0.002 μf ±20% Mylar
R <sub>32</sub>	270 Ω			C <sub>56</sub>	0.02 μf