

# 日本ビクター RE-55型 ラジオ付高忠実度電蓄

わが国において、LPレコードの高忠実度再生は、いわゆる Hi-Fi エンジニアの手になるところの、おそろしくぜいたくな上に、使用上全く複雑極まる不合理な装置によって独占されているのが現状です。

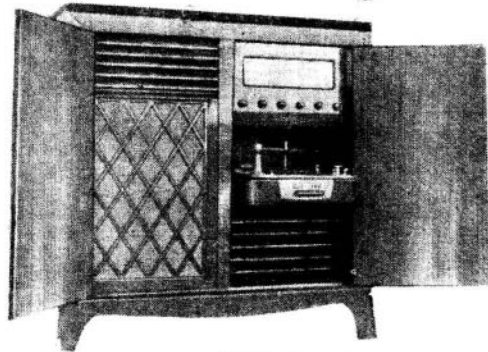

Hi-Fi マンが日増しに多くなりつつあるとはいえ、Hi-Fi そのものがこのままでは、なかなか一般化しないでしょう。ここに誰にでも使用できる高忠実度再生器の出現が切実に望まれるわけですが、日本ビクターでは、このほど一般の電蓄と同様に使用でき、かつ Hi-Fi に要求されるほとんどの条件を満たした豪華なグラッドコンソールを発表しました。

写真で見ると、国産としては珍らしいガード板の3スピードオートチェンジャー付引型レコードプレーヤーを備えていて、一見欧米品と見まごうようなものですが、内部は、RCA や Philco などのグラッドコンソールとは、非常に趣きを異にしています。

まず、増幅部は、6SN7×2、6V6PP 使用 20 db の負荷選のついたメインアンプと、バンドスプレッド・オールウェーブ・ラジオチューナーのついた、プリアンプとに別かれていて、レコードイコライザーや連続可変音質調整がついています。スピーカーはバスレフキャビネットに入った低音用の 12 吋と、高音用の 2 1/2 吋の 2 ウェーシステムですし、PU もカートリッジ挿入式のマグネチック型である点、ただの電蓄というより、Hi-Fi 屋の秘蔵品を棚から下してキャビネットに入れた感じでもことに興味深いものです。

(解説本文、第 100 頁参照)

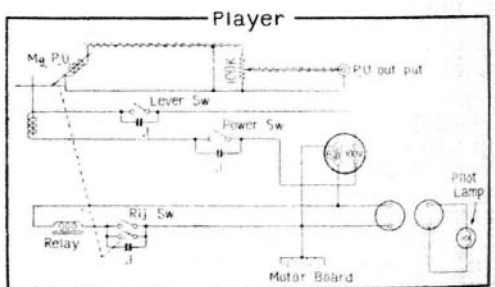
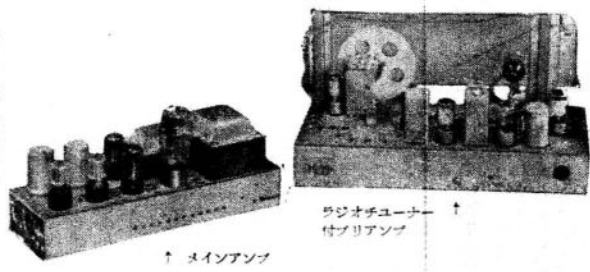
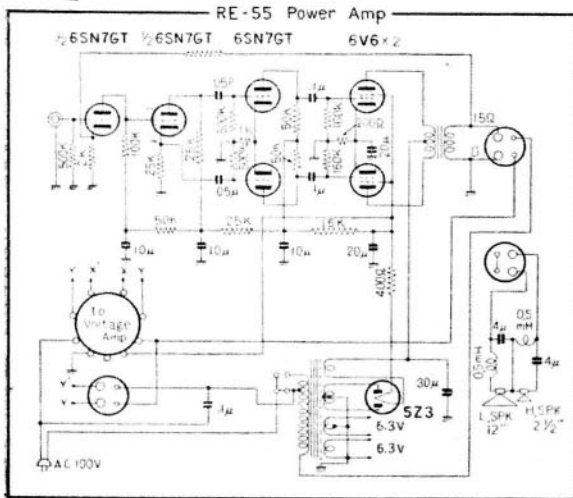
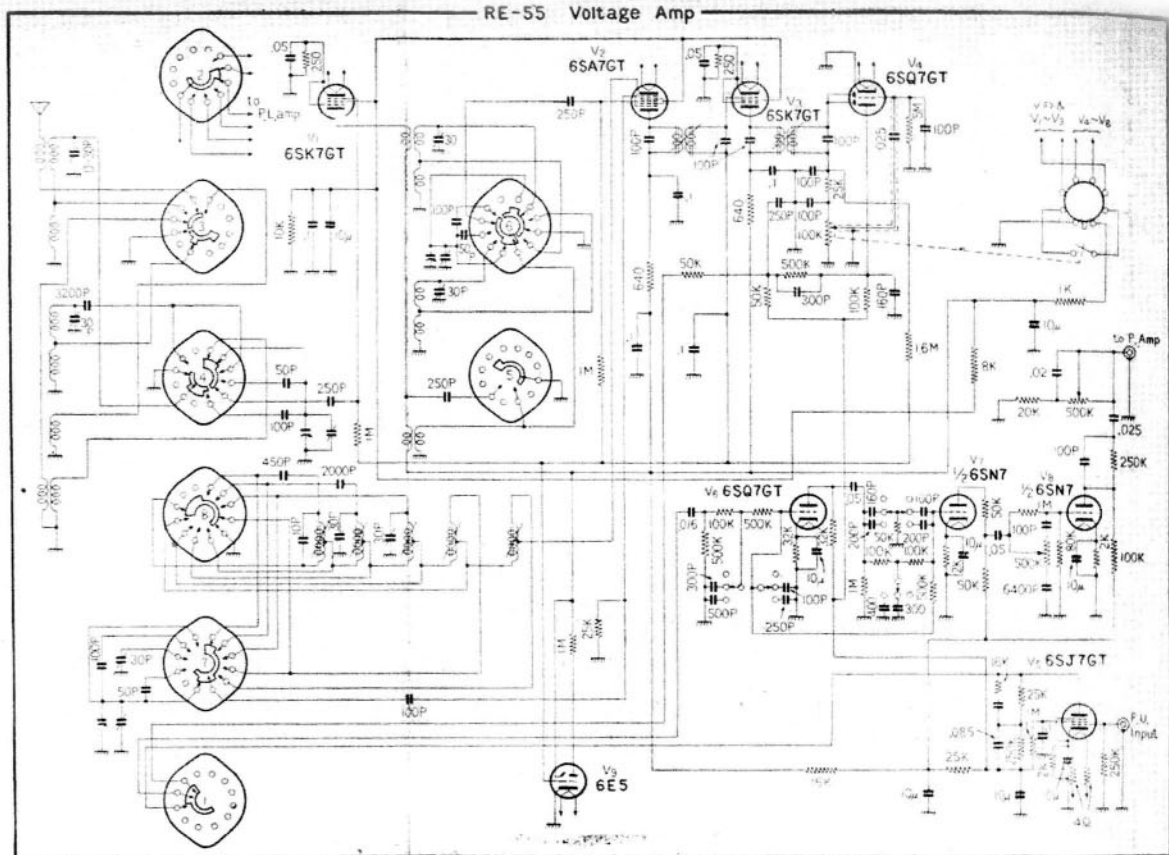

**K~K~ フォノモーター**  
 今や群雄を抜く  
 ★ほとんど無音  
 ★回転調整はマイクロカムで極めて微調できる  
**MD-150型 (33回転)**  
 33 1/3 45.78回転  
**株式会社 片岡製作所**

**テレビ、ラジオ、デキ**  
 なんでも揃う **大卸**  
 有名品バブルット集  
 B5版 500頁  
 為替 350円  
**広瀬無線電機**

**2が3になる話**  
 世紀のコンテンチャー  
 コントラを完成して話題をまたセヴァジフはまたまた第三弾を打ちました。  
 普及型マイカコン  
 のおれです。従来のマイカコンと異なるマイカコンの生産コストを削減を向上させつつ切下げることが成功しました。  
 2個分で3個  
 が買えます。しかも品質も申し分ない  
**株式会社 沢藤製作所**  
 東京都豊島区池袋1-106 TEL (97) 4151

**アマデイン**  
 新製品 2.4MHz  
 正価 ¥290  
 1F-20 (初級型) 高忠実度型 ±10dBにて 25dB以上増幅率 ±3dB 音質も良好  
 1F-30 (高級型) 高忠実度型 高忠実度 ±2dB 増幅率 ±20dBにて 40dB 分割も良好  
 1954年新カマ ロボ 無料送達 但返信用切手同封にて  
**NHK、日本ビクター 御用通**  
**株式会社 永井製作所**  
 東京都豊島区池袋1-106 TEL. 2と2 827